

Please read and save these instructions. Read carefully before attempting to assemble, install, operate, or maintain the product described. Protect yourself and others by observing all safety information. Failure to comply with instructions could result in personal injury and/or property damage! Retain instructions for future reference.

Hydraulic Hand Pallet Trucks

DESCRIPTION

The hydraulic hand pallet truck, is a manually operated general duty pallet truck designed to lift and move a 4400 Lb (for 5LA79) or 5000Lb (for 12U125), maximum palletized load.

UNPACKING

Refer to Replacement Parts Illustration and Replacement Parts List to verify all parts are accounted for. If damage is evident, notify delivering carrier immediately and file necessary claims.

SPECIFICATIONS

Up/Down Control:	Hand Actuated
Front Wheels per Fork:	Entry, Load, Exit
Strokes to Raised Height:	14
Push Rods:	Square Tube
Steering radius:	190 degrees
Load Wheel:	2.9" x 3.7"(Polyurethane)
Main Wheel:	7-1/4" x 2" (Polyurethane)



Model	Load Cap. (Lbs)	Max Fork Height	Min Fork Height	Fork Length	Width Across Forks	Fork Width	Overall Length	Weight
12U125	5000*	7 3/4"	2 7/8"	48"	27"	6 5/16"	63"	157 lbs.
5LA79	4400*	7 3/4"	2 7/8"	48"	27"	6 5/16"	63"	152 lbs.

*Warning: Maximum load capacity rating is for evenly distributed and centered load.

GENERAL SAFETY INFORMATION

1. Carefully read all manuals included with this product **before** putting into service. Inspect the pallet truck for transit damage before operation. Be thoroughly familiar with the controls and the proper use of the pallet truck.
2. Never overload the pallet truck. Stay within the rated capacity of the truck.
3. Distribute the load evenly on the forks — do not concentrate loads at one point, or load one fork more than the other.
4. Do not use on inclines or uneven surfaces. Do not allow pallet truck to drop from one floor level to another. Even a drop of one inch results in a "shock", which can bend or break components.
5. The pump's piston rod and lifting ram are polished with a hardened-chrome finish to provide maximum seal life and minimize oil leakage. Do not allow these surfaces to be nicked or pitted by abuse. Slight oil wetting of the external

part of the piston is normal, as in all hydraulic systems. This oil film provides lubrication between the polished surfaces and the seals through which they pass. Do not be alarmed at a trace of oil, even on new units.

6. Do not put hands or feet under forks. Always remove load before making repairs. Completely immobilize pallet truck before working on components that might pinch fingers or hands if movement were allowed.
7. Never allow anyone to ride a pallet truck "scooter style". All heavy material handling equipment should be operated with the utmost regard for the safety of the operator and others.
8. Never leave a loaded pallet truck unattended. Always lower forks when trucking is completed.
9. Avoid abrasive or corrosive environments and/or materials that may tend to spill onto pallet truck parts.

HANDLE ASSEMBLY

(Refer to figure 2 and 4)

1. Remove the three bolts (D611) from the handle bracket (D151).
2. While feeding the chain through the hole in the center of the bracket (D151) and the bracket shaft (D153) install the handle (D610) onto the bracket (D151). Insert the three bolts (D611) through the handle into the bracket (D151) and tighten securely. Using a screwdriver, carefully pry up the lowering lever (D132) and insert the adjusting bolt (D614) into the "fork slot" on the lowering lever, keeping the adjusting nut (D615) on the underside of the lowering lever.

CONTROL LEVER ADJUSTMENT

The control lever, located on the right side of the handle, has three operating positions (See figure 1).

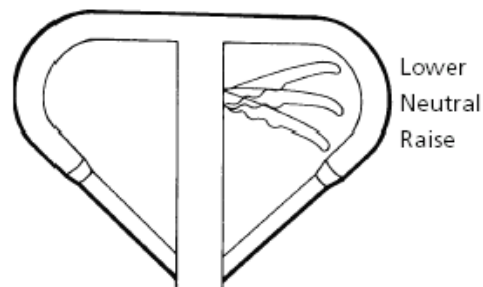

Figure 1 Control Lever

1. Push the control lever (fig 1) down to the "Raise" position. When the control lever is in the "Raise" position and the handle is "pumped" up and down the pallet truck forks should rise. If the forks do not rise, first loosen the lock nut (D134 fig 4) and then loosen the set screw (D133 fig 4) CCW 1/2 turn and retry the fork operation. Continue adjusting until satisfactory operation is obtained. Then tighten lock nut.
2. Move the control lever into the middle to the "Neutral" position. When the control lever is in the "Neutral" position and the handle is pumped up and down the pallet forks should not move. This is the position the control lever should be in when the pallet truck is being rolled, pushed or pulled to a desired location.
3. Squeeze the control lever (fig 1) to lower the pallet truck forks. When the forks are in a raised position and the control lever is squeezed the forks should slowly lower down. If the forks do not lower, first loosen the lock nut and then tighten the setscrew CW 1/2 turn and retry the fork operation. Continue adjusting until the forks lower when the control lever is squeezed.

OPERATION

The three position control lever is operated as follows (see Figure 1):

TO RAISE

Insert the forks into the pallet. Move the control lever into RAISE position. With an up/down motion of the handle, pump the pallet jack to the desired height.

NEUTRAL

When finished raising the pallet truck, move control lever into NEUTRAL position. Move the pallet truck to desired

location.

TO LOWER

Move the control lever into the LOWER position until desired height has been reached.

NOTE: The lever should automatically move into the NEUTRAL position when released. If this does not happen, adjust accordingly.

MAINTENANCE

All bushings and bearings have been lubricated at the factory. To increase their life, it is suggested that regular maintenance be performed. Using the appropriate grease for the environment, lubricate the grease fittings every 6 months (refer to D119 and D202 on parts lists). Harsh environments may require more frequent maintenance.

DAILY

Visually check and do not use if any of the following are visible:

1. Oil leaks.
2. Structural deformation of arms, forks, or any other component.
3. Unusual noise or binding of the lifting mechanism.

MONTHLY

1. Check hydraulic oil level (more frequently for high use applications). See "Adding Hydraulic Oil" section.
2. Verify that all labels are in place and in good condition.
3. Clean off dirt and debris.

YEARLY

Change oil (more frequently if color has substantially darkened or if the oil feels gritty).

NOTE: If hydraulic oil is milky white in color, water is in the hydraulic system. Change the hydraulic oil immediately.

ADDING HYDRAULIC OIL TO PUMP RESERVOR

NOTE: Use standard hydraulic oil / jack oil, SAE grade 10 (ISO Viscosity grade 32).

1. Ensure forks are in lowered position.
2. Remove drain plug.
3. Add hydraulic oil until level of oil is at bottom of hole.
4. Replace drain plug.

"Bleeding" air from the hydraulic system

When the unit is new, recently serviced or transported over a bumpy surface, air may get entrapped in the hydraulic system. To remove (bleed) air from the system:

1. Squeeze and hold the control lever.
2. While squeezing the control lever, pump the handle several times.
3. Repeat the procedure as necessary.

TROUBLESHOOTING CHART

Symptom(s)	Possible Cause(s)	Corrective Action(s)
Forks will not rise when handle is pumped	1. When load exceeds rated capacity the safety valve will prevent the unit from lifting.	1. Reduce load. Load weight cannot exceed 3800 pounds.
	2. Control lever is not pushed down into the "RAISE" position	2. Move the control lever down into the "RAISE" position and pump the handle
	3. Air has entered the hydraulic system	3. Bleed air from system, see maintenance section
	4. Up/Down control assembly out of adjustment	4. Adjust, see control lever adjustment section
	5. Up/Down control assembly broken	5. Replace Up/Down control assembly. See pump assembly parts lists
	6. Lowering lever out of adjustment	6. Adjust lowering lever set screw, see control lever adjustment section
	7. Low oil level	7. Add hydraulic oil, see maintenance section
	8. Pump valve has failed	8. Replace pump valve assembly, see pump assembly parts
Forks drop immediately after pumping up	1. Pump valve components have failed Example: Spring has fatigued / cracked or valve seat / spindle has lost sealing ability	1. Replace valve assembly, see pump assembly parts list
	2. The hydraulic oil has impurities that have clogged the control valve seat	2. Drain oil, flush and clean control valve and refill with clean / new hydraulic oil.
	3. Up/Down control assembly out of adjustment	3. Adjust, see control lever adjustment section
Leaks	1. Worn or damaged seals (oil leak will be evident)	1. Replace seals, see pump assembly parts list
	2. Pump unit is damaged or crack	2. Replace pump assembly
Forks rise when control lever is in the NEUTRAL or "center" position	1. Control lever is not in "Neutral" or center position	1. Move control lever into the "Neutral" or center position
	2. Neutral position adjustment required	2. Adjust, see control lever adjustment section
Forks cannot be lowered to the minimum height	1. Too much hydraulic oil	1. Drain small amount of hydraulic oil and retry.
	2. Push rods damaged	2. Replace push rods, see frame assembly parts list
	3. Frame is damaged / bent	3. Replace frame assembly / pallet truck

For Repair Parts, call 1-800-323-0620

24 hours a day – 365 days a year

Please provide the following information:

- Model Number
- Part description and number as shown on parts list

Address parts correspondence to:

Grainger Parts
 P.O. Box 3074 1657 Shermer Road
 Northbrook, IL 60065-3074 U.S.A.

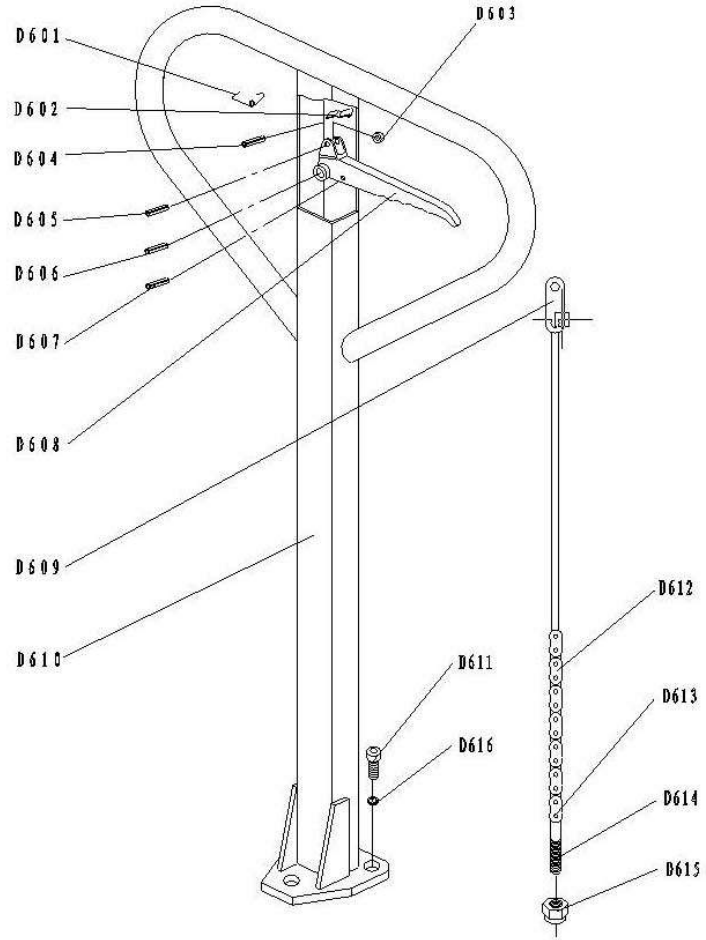

Figure 2 – Parts Illustration for Handle Assembly

Parts List for Handle Assembly

No.	Description	Quantity	No.	Description	Quantity
D601	Spring	1	D610A	Handle, for 12U125	1
D602	Blade Spring	1	D610	Handle, for 5LA79	
D603	Roller	1	D611	Screw	3
D604	4mm x 30mm Roll Pin	1	D612	Chain	1
D605	4mm x 20mm Roll Pin	1	D613	Chain Pin	1
D606	6mm x 30mm Roll Pin	1	D614	Adjusting Bolt	1
D607	4mm x 23mm Roll Pin	1	D615	Adjusting Nut	1
D608	Control Lever	1	D616	Lock Washer	3
D609	Pull Board	1			

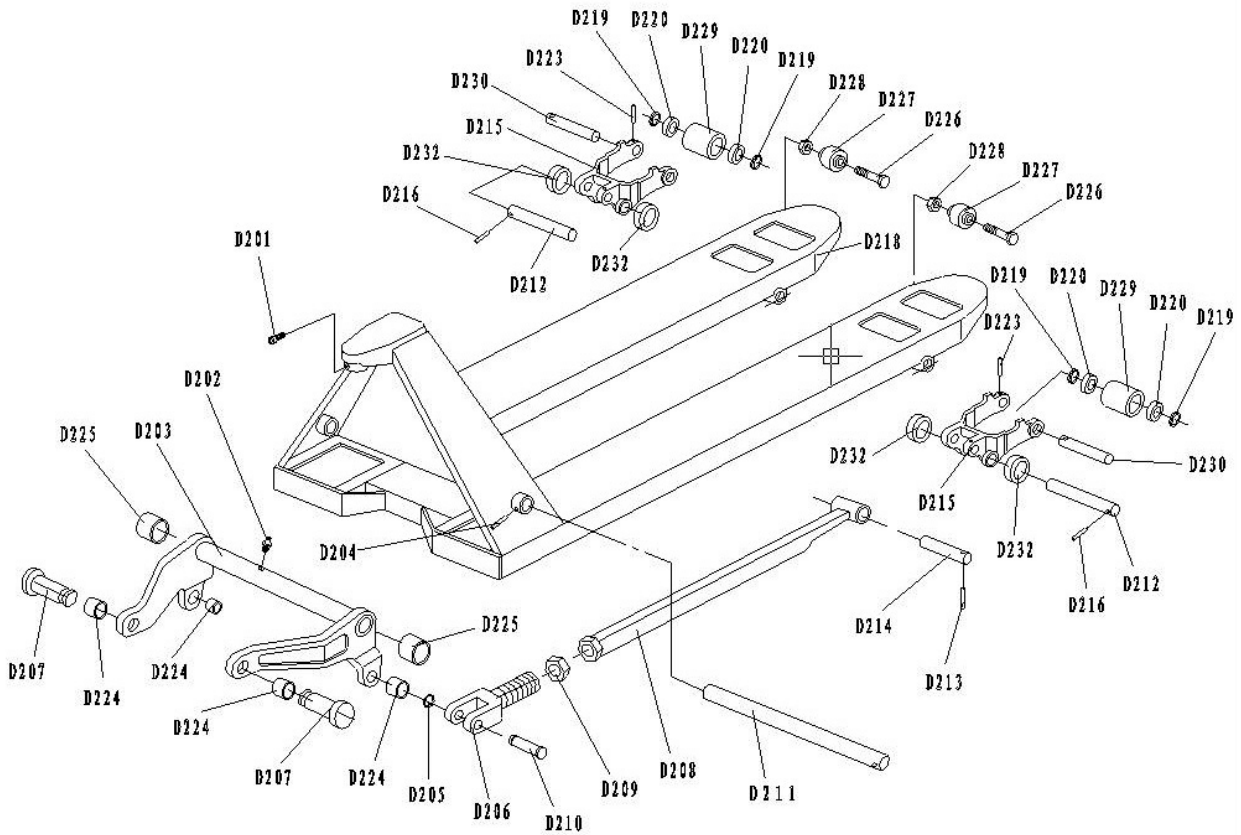

Figure 3 – Parts Illustration for Fork Frame Assembly

Parts List for Fork Frame Assembly

No.	Description	Quantity	No.	Description	Quantity
D201	Screw	1	D216	5mm x 30mm Roll Pin	2
D202	Grease Fitting	1	D218A*	Fork Frame, for 12U123 *	1*
D203	Rocker – arm	1	D218*	Fork Frame, for 5LA79 *	1*
D204	5mm x 40mm Roll Pin	1	D219	Washer	4
D205	Retaining Ring	2	D220	Bearing	4
D206	Rod end	2	D223	5mm x 35mm Roll Pin	2
D207	Pivot Pin	2	D224	Bushing	4
D208	Push Rod	2	D225	Bushing	2
D209	Nut	2	D226	Bolt	2
D210	Rod End Pin	2	D227	Entry Roller	2
D211	Rocker Shaft	1	D228	Nut	2
D212	Shaft	2	D229	Lift Roller (Polyurethane)	2
D213	5mm x 28mm Roll Pin	2	D230	Lift Roller Shaft	2
D214	Roller Frame Shaft	2	D232	Washer	4
D215	Roller Frame	2			

* For reference only. Fork frame is not available as a part.

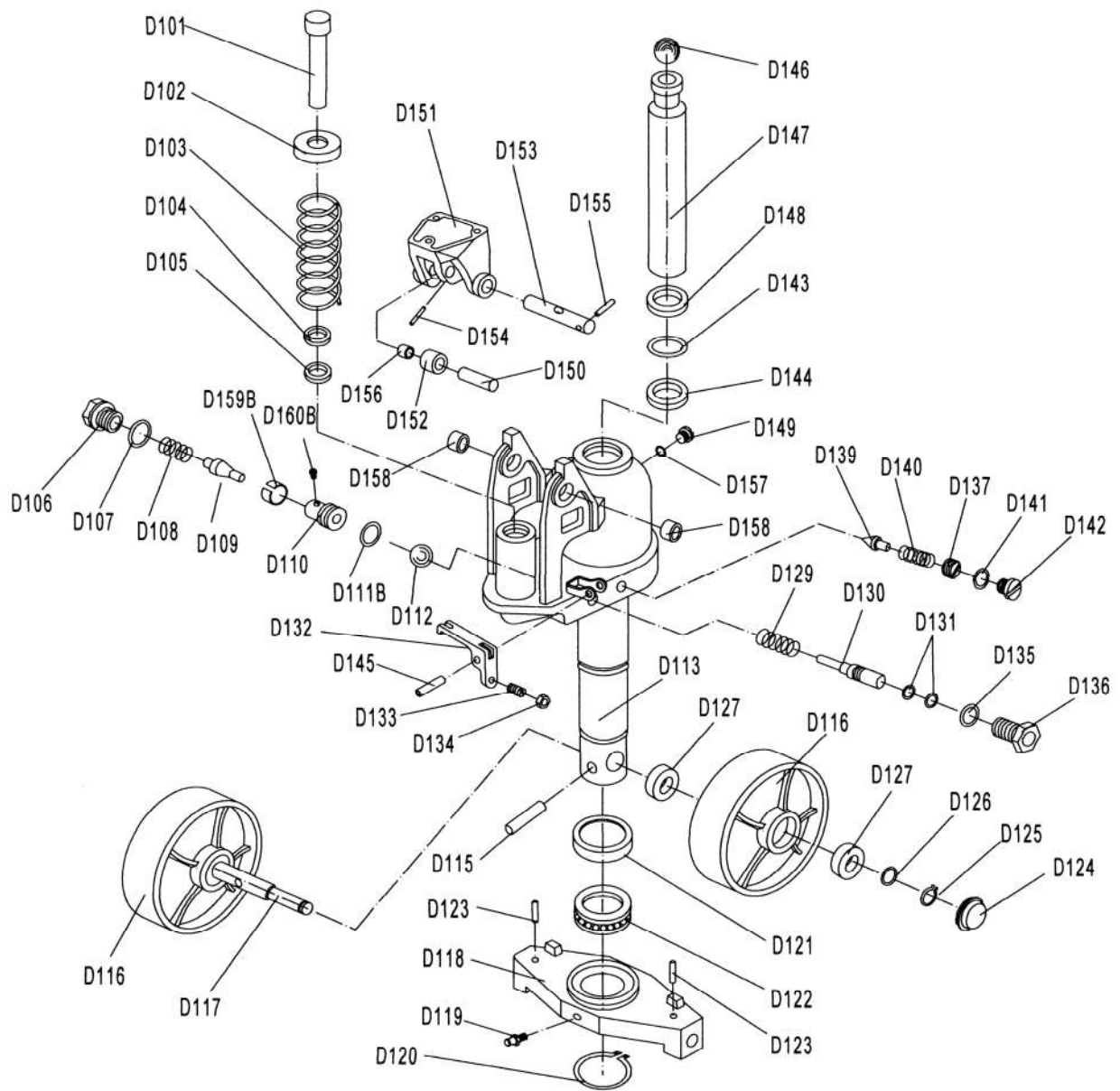

Figure 4 – Parts Illustration for Pump Assembly

Parts List for for Pump Assembly

No.	Description	Qty.	No.	Description	Qty.
D101	Pump Piston Rod	1	D132	Lowering Lever	1
D102	Washer	1	D133	Adjusting Screw	1
D103	Spring	1	D134	Nut	1
D104	Dust Ring	1	D135	O – Ring	1
D105	Y – Seal	1	D136	Axle Sleeve	1
D106	Screw	1	D137	Adjusting Screw	1
D107	O – Ring	1	D139	Spindle of Safety Valve	1
D108	Spring	1	D140	Spring	1
D109	Spindle of Pumping Valve	1	D141	O – Ring	1
D110	Seat of Pumping Valve	1	D142	Screw	1
D111	O – Ring	1	D143	O – Ring	1
D112	Steel Ball	1	D144	Y – Seal	1
D113*	Complete pump assembly *	1*	D145	8mm x 30mm Roll Pin	1
D115	8mm x 40mm Roll Pin	1	D146	Steel Ball	1
D116	Main (Steering) Wheels(Polyurethane)	2	D147	Piston Rod	1
D117	Main (Steering) Wheels Shaft	1	D148	Dust Ring	1
D118	Thrust Plate	1	D149	Drain Plug	1
D119	Grease Fitting	1	D150	Shaft	1
D120	Retaining Ring	1	D151	Handle Bracket	1
D121	Bearing Cover	1	D152	Pressure Roller	1
D122	Bearing	1	D153	Handle Bracket Shaft	1
D123	5mm x 45mm Roll Pin	2	D154	4mm x 24mm Roll Pin	1
D124	Dust Cover	2	D155	5mm x 34mm Roll Pin	1
D125	Retaining ring	2	D156	Bushing	1
D126	Tab Washer	2	D157	Drain Plug Gasket	1
D127	Bearing	4	D158	Bushing	2
D129	Spring	1	D159B	Sleeve	1
D130	Strike Pin	1	D160B	Screw	1
D131	O – Ring	2			

* D113 is a complete hydraulic pump assembly including all necessary hydraulic components, it includes: D101, D102, D103, D104, D105, D106, D107, D108, D109, D110, D111, D112, D113, D129, D130, D131, D132, D133, D134, D135, D136, D137, D139, D140, D141, D142, D143, D144, D145, D146, D147, D148, D149, D150, D151, D152, D153, D154, D155, D156, D157, D158, D159B, D160B.

Por favor lea y guarde estas instrucciones. Léalas cuidadosamente antes de tratar de montar, instalar, operar o dar mantenimiento al producto aquí descrito. Protéjase usted mismo y a los demás observando toda la información de seguridad. ¡El no cumplir con las instrucciones puede ocasionar daños, tanto personales como a la propiedad! Guarde estas instrucciones para referencia en el futuro.

Carretillas de Paleta Hidráulicas anuales

DESCRIPCIÓN

Las carretillas de paleta hidráulicas manuales son productos para servicio industrial, operados manualmente y diseñados para levantar un peso máximo según como se especifica a continuación. Sus características de seguridad incluyen una válvula de derivación de sobrecarga y una válvula de flujo compensada por presión para bajar en forma controlada. Una palanca de control de acción manual, para seleccionar las posiciones "levantar (raise)", "neutro (neutral)" y "bajar (lower)" es estándar.



DESEMPAQUE

Refiera a Ilustración de las Partes de Reparación y **Lista de Partes de Reparación** para verificar todas las piezas se explica. Si el daños es evidente, notifique entregar el portador inmediatamente y archive las demandas necesarias.

ESPECIFICACIONES

Control Levantar/Bajar . .	Accionamiento manual
Ruedas delanteras en cada horquilla	Entrar, Cargar, Salir
Carreras para la posición elevada	14
Barras de empuje	Tubo cuadrado
Radio de giro	190 grados
Rueda de carga	74 mm x 93 mm (poliuretano)
Rueda principal	180 mm x 50 mm(poliuretano)

Modelo	Capacidad de carga	Altura máx. de la horquilla	Altura mín. de la horquilla	Longitud de la horquilla	Ancho a través de las horquillas	Ancho de la horquilla	Longitud total	Peso
12U125	2270kg*	190mm	75mm	1220mm	685mm	160mm	1600mm	71kg
5LA79	2000kg*	190mm	75mm	1220mm	685mm	160mm	1600mm	69kg

*El valor de capacidad de carga máxima es para carga distribuida de manera uniforme y centrada.

INFORMACIÓN DE SEGURIDAD GENERAL

1. Lea cuidadosamente todos los manuales incluidos con este producto **antes** de poner la carretilla en servicio. Inspeccione la carretilla de paleta antes de usarla para ver si ha sufrido daños durante el transporte. Familiarícese totalmente con los controles y el uso correcto de la carretilla de paleta.
2. Nunca sobrecargue la carretilla de paleta. Manténgase dentro la máxima capacidad de la carretilla.

3. Distribuya la carga uniformemente sobre las horquillas – no concentre cargas en un punto ni ponga más carga en una horquilla que en la otra.
4. No utilice la carretilla en declives o superficies irregulares. No permita que la carretilla de paleta se caiga desde un nivel de piso a otro. Una caída de hasta 2.5 cm resulta en un “golpe” o “una sacudida” que puede torcer, doblar o romper los componentes.
5. La biela del pistón de la bomba y el ariete elevador se pulen hasta lograr un acabado de cromo endurecido para brindarle una máxima vida útil al sello y minimizar las pérdidas de aceite. No permita que estas superficies se raspen o se piquen por abuso. Es normal que la parte externa del pistón esté ligeramente mojada con aceite, tal como en todos los sistemas hidráulicos. Esta fina capa de aceite proporciona la lubricación entre las superficies pulidas y los sellos a través de los cuales las superficies pasan. No se alarme si ve un poquito de aceite, aun en unidades nuevas.
6. No ponga las manos o pies debajo de las horquillas. Siempre descargue la carga antes de hacer reparaciones. Inmovilice totalmente la carretilla de paleta antes de trabajar en los componentes que puedan apretar los dedos o las manos si se permite el movimiento de los mismos.
7. Nunca permita que alguien use la carretilla de paleta como si fuera un “patín”. Todo equipo de manipulación de materiales pesados debe operarse con la mayor consideración para la seguridad del operador y otros.
8. Nunca deje desatendida una carretilla de paleta con carga. Siempre baje las horquillas después de finalizar la operación de transporte de la carga.
9. Evite los ambientes y/o materiales abrasivos o corrosivos que puedan derramarse sobre las partes de la carretilla de paleta.

MONTAJE

(Refiera al figura 2 y 4)

1. Quite los tres pernos (D611) del soporte de la manija (D151).
2. Mientras que alimenta la cadena a través del agujero en el centro del soporte (D151) y del eje del soporte (D153) instale la manija (D610) sobre el soporte (D151). Inserte los tres pernos (D611) a través de la manija en el soporte (D151) y apriete con seguridad.

AJUSTE

La palanca de mando, situada en el derecho de la manija, tiene tres posiciones de funcionamiento (véase la Figura 1).



Figura 1 Palanca de control

Pruebe cada una de las funciones, bombeando el asidero con la palanca de control en cada una de las tres posiciones. Si las funciones no operan en la forma indicada, haga los ajustes necesarios tal como se indican a continuación. Con el tiempo, el uso normal y las vibraciones podrían causar que su carretilla de paleta requiera más ajustes periódicos.

1. Si las horquillas no se elevan mientras se bombea en la posición Levantar (RAISE), gire la tuerca de ajuste (D134 figura 4) y/o el tornillo de fijación (D133 figura 4) hacia la izquierda hasta que las horquillas se eleven mientras se bombea en la posición Levantar (RAISE).
2. Si las horquillas no descienden cuando la palanca de control está en la posición Bajar (LOWER), gire la tuerca de ajuste y/o el tornillo de fijación hacia la derecha hasta que la palanca de control baje correctamente las horquillas.
3. Si las horquillas se elevan mientras se bombea en la posición Neutro (NEUTRAL), gire la tuerca de ajuste y/o el tornillo de fijación hacia la derecha hasta que la acción de bombeo no eleve las horquillas y la posición Neutro

(NEUTRAL) funcione correctamente.

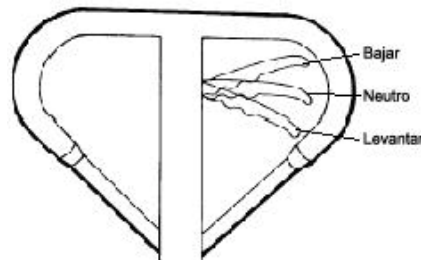
4. Si las horquillas descienden mientras la palanca está en la posición Neutro (NEUTRAL), gire la tuerca de ajuste y/o el tornillo de fijación hacia la izquierda hasta que las horquillas no desciendan. Después de hacer un ajuste, cerciórese de verificar todas las funciones para asegurarse que no hayan sido afectadas **antes de operar la unidad**.

OPERACIÓN

La palanca de control de tres posiciones se opera en la forma siguiente (véase la Figura 1):

PARA LEVANTAR

Inserte las horquillas en la paleta. Mueva la palanca de control a la posición Levantar (RAISE). Con un movimiento ascendente y descendente del mango, bombee el gato de paleta hasta la altura deseada.

NEUTRO

Después de elevar la carretilla de paleta, mueva la palanca de control a la posición Neutro (NEUTRAL). Mueva la carretilla de paleta al lugar deseado.

PARA BAJAR

Mueva la palanca de control a la posición Bajar (LOWER) hasta que se haya alcanzado la altura deseada.

AVISO: La palanca debe moverse automáticamente a la posición Neutro (NEUTRAL) cuando se suelta. Si no sucede esto, ajuste según sea necesario.

MANTENIMIENTO

ADVERTENCIA

Retire las cargas antes de realizar inspecciones o trabajos de mantenimiento.

Todos los bujes y rodamientos se han lubricado en la fábrica. Para prolongar su vida útil, se recomienda darles un mantenimiento regular. Use la grasa adecuada para la aplicación y lubrique cada graseadora cada 6 meses. Los entornos exigentes podrían requerir un mantenimiento más frecuente.

DIARIAMENTE

Revise visualmente para ver si hay fugas de aceite, deformación estructural de los brazos, horquillas o cualquier otro componente; y ruido inusual o atascamiento del mecanismo elevador. No utilice la carretilla si existe cualquiera de estas condiciones.

MENSUALMENTE

1. Revise el nivel del aceite hidráulico (más frecuentemente en aplicaciones de uso intenso).
2. Verifique que todas las etiquetas se hayan colocado y estén en buena condición.
3. Limpie toda suciedad y todo residuo de la unidad.

ANUALMENTE

Cambie el aceite (más frecuentemente si el aceite se ha oscurecido considerablemente o está granuloso).

AVISO: Si el aceite hidráulico tiene un color blanco lechoso, hay agua en el sistema hidráulico. Cambie inmediatamente el aceite hidráulico.

COMO AGREGAR ACEITE HIDRAULICO EN EL DEPOSITO DE LA BOMBA

AVISO: Utilice aceite hidráulico estándar.

PRECAUCION

La carretilla de paleta es pesada, utilice el equipo de seguridad adecuado y solicite ayuda para levantar la carretilla.

1. Asegúrese que las horquillas estén en la posición baja.
2. Tienda la carretilla de paleta sobre cualquiera de sus lados. Coloque el tapón de drenaje del cilindro hidráulico

- orientado hacia arriba.
3. Retire el tapón atornillable.
 4. Agregue aceite hidráulico hasta que el nivel del aceite esté en la parte inferior del agujero.
 5. Vuelva a instalar el tapón de drenaje y regrese la carretilla a la posición vertical.

⚠ ADVERTENCIA

No intente reparar las carretillas de paleta a menos que usted esté capacitado y autorizado para hacerlo. Podría sufrir lesiones graves.

⚠ ADVERTENCIA

Estos productos no deben alterarse de ninguna manera sin el permiso escrito de parte del fabricante.

TABLA DE IDENTIFICACIÓN DE PROBLEMAS

Síntoma	Causa(s) Posible(s)	Medida Correctiva
Las bifurcaciones no se levantarán cuando se bombea la manija	<ol style="list-style-type: none"> 1. La carga es demasiado pesada. Se está activando la válvula de liberación de sobrecarga 2. La palanca de mando no se empuja hacia abajo en la posición del "Bajar" 3. El aire ha incorporado el sistema hidráulico 4. Asamblea de control Up/Down descontrolada 5. Asamblea de control Up/Down rota 6. La palanca de control está fuera de ajuste 7. Bajo nivel de fluido hidráulico o hay impurezas en el aceite 8. La válvula de la bomba ha fallado 	<ol style="list-style-type: none"> 1. Reduzca la carga 2. Mueva la palanca de mando abajo en la posición del "Bajar" y bombee la manija 3. El aire de purga del sistema, considera la sección del mantenimiento 4. Ajuste, vea la sección de ajuste 5. Sustituya a asamblea de control Up/Down. Vea las listas de piezas del montaje de la bomba 6. Siga el procedimiento para ajustar la palanca de control, 7. Agregue un fluido hidráulico aprobado o cambie el aceite como se indica 8. Sustituya el montaje de válvula de la bomba, vea las piezas del montaje de la bomba
Gota de las bifurcaciones inmediatamente después del bombeo para arriba	<ol style="list-style-type: none"> 1. Los componentes de la válvula de la bomba han fallado. Ejemplo: El resorte ha fatigado/se ha agrietado o el asiento de válvula/el huso ha perdido capacidad que sellaba 2. El aceite hidráulico tiene impurezas que han estorbado el asiento de válvula de control 3. Asamblea de control Up/Down descontrolada 	<ol style="list-style-type: none"> 1. Sustituya el montaje de válvula, vea la lista de piezas del montaje de la bomba 2. Drene el aceite, limpie y limpie la válvula de control con un chorro de agua y rellénela con aceite hidráulico limpio/nuevo. 3. Ajuste, vea la sección de ajuste de la palanca de mando
Hay fugas de aceite	<ol style="list-style-type: none"> 1. Sellos desgastados o dañados 2. Otras partes rotas o desgastadas 	<ol style="list-style-type: none"> 1. Reemplace los sellos 2. Reemplace las partes dañadas
Las bifurcaciones se levantan cuando la palanca de mando está en la posición del HILO NEUTRO o del "centro"	<ol style="list-style-type: none"> 1. La palanca de mando no está en "la posición neutral" o central 2. Ajuste de posición neutral requerido 	<ol style="list-style-type: none"> 1. Mueva la palanca de mando en la posición "neutral" o central 2. Ajuste, vea la sección del djustment de la palanca de mando
Las bifurcaciones no se pueden bajar a la altura mínima	<ol style="list-style-type: none"> 1. Demasiado aceite hidráulico 2. Los levantaválvulas dañaron 3. Se daña el capítulo/doblado 	<ol style="list-style-type: none"> 1. Drene la cantidad pequeña de aceite hidráulico y de recomprobación. 2. Sustituya los levantaválvulas, vea la lista de piezas del conjunto del bastidor 3. Sustituya el conjunto del bastidor/el carro de la plataforma.

**Para Obtener Partes de Reparación en México Llame al 1-800-527-2331
en EE.UU. Llame al 1-800-323-0620**

Servicio permanente – 24 horas al día al año

Por favor proporciónenos la siguiente información:

- Número de modelo
- Número de serie (si lo tiene)
- Descripción de la parte y número que le corresponde en la lista de partes



Figura 2 –Ilustración de las Partes de Reparación para el Asidero de la Carretilla de Paleta

Lista de Partes de Reparación para el Asidero de la Carretilla de Paleta

No.	Description	Quantity	No.	Description	Quantity
D601	Resorte	1	D610A	Asidero, para 12U125	1
D602	Resorte de hoja	1	D610	Asidero, para 5LA79	
D603	Rodillo	1	D611	Tornillo	3
D604	Pasador de rodillo	1	D612	Cadena	1
D605	Pasador de rodillo	1	D613	Perno	1
D606	Pasador de rodillo	1	D614	Perno de ajuste	1
D607	Pasador de rodillo	1	D615	Tuerca de ajuste	1
D608	Palanca de control	1	D616	Arandela de cerradura	3
D609	Pieza de tiro	1			

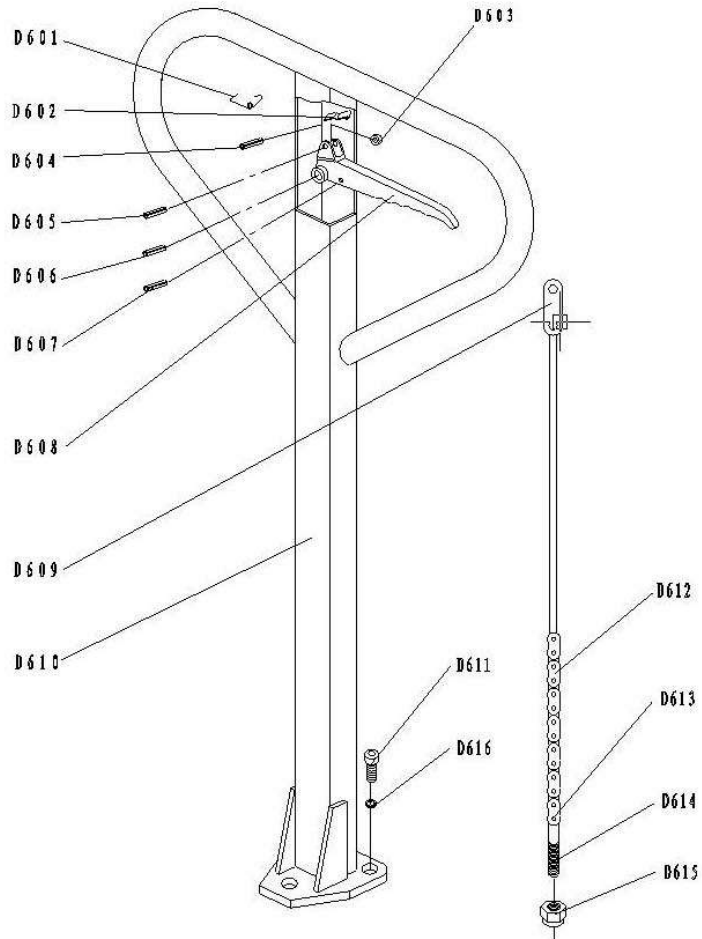

Figura 3 –Ilustración de las Partes de Reparación para Bastidor de la horquilla

Lista de Partes de Reparación para Bastidor de la horquilla

No.	Descripción	Cant.	No.	Descripción	Cant.
D201	Tornillo	1	D216	Pasador de rodillo	2
D202	Engrasador de copa	1	D218A*	Bastidor de la horquilla, para 12U123 *	1*
D203	Brazo oscilante	1	D218*	Bastidor de la horquilla, para 5LA79 *	1*
D204	Pasador de rodillo	1	D219	Arandela	4
D205	Anillo de enganche	2	D220	Rodamiento	4
D206	Junta	2	D223	Pasador de rodillo	2
D207	Eje	2	D224	Buje	4
D208	Barra de empuje	2	D225	Buje	2
D209	Tuerca	2	D226	Perno	2
D210	Pasador	2	D227	Rodillo de ingreso	2
D211	Eje	1	D228	Tuerca de seguridad	2
D212	Eje	2	D229	Rueda de carga	2
D213	Pasador de rodillo	2	D230	Eje de la rueda	2
D214	Eje	2	D232	Arandela	4
D215	Frame of Roller	2			

* No se encuentra disponible como parte de reparación.

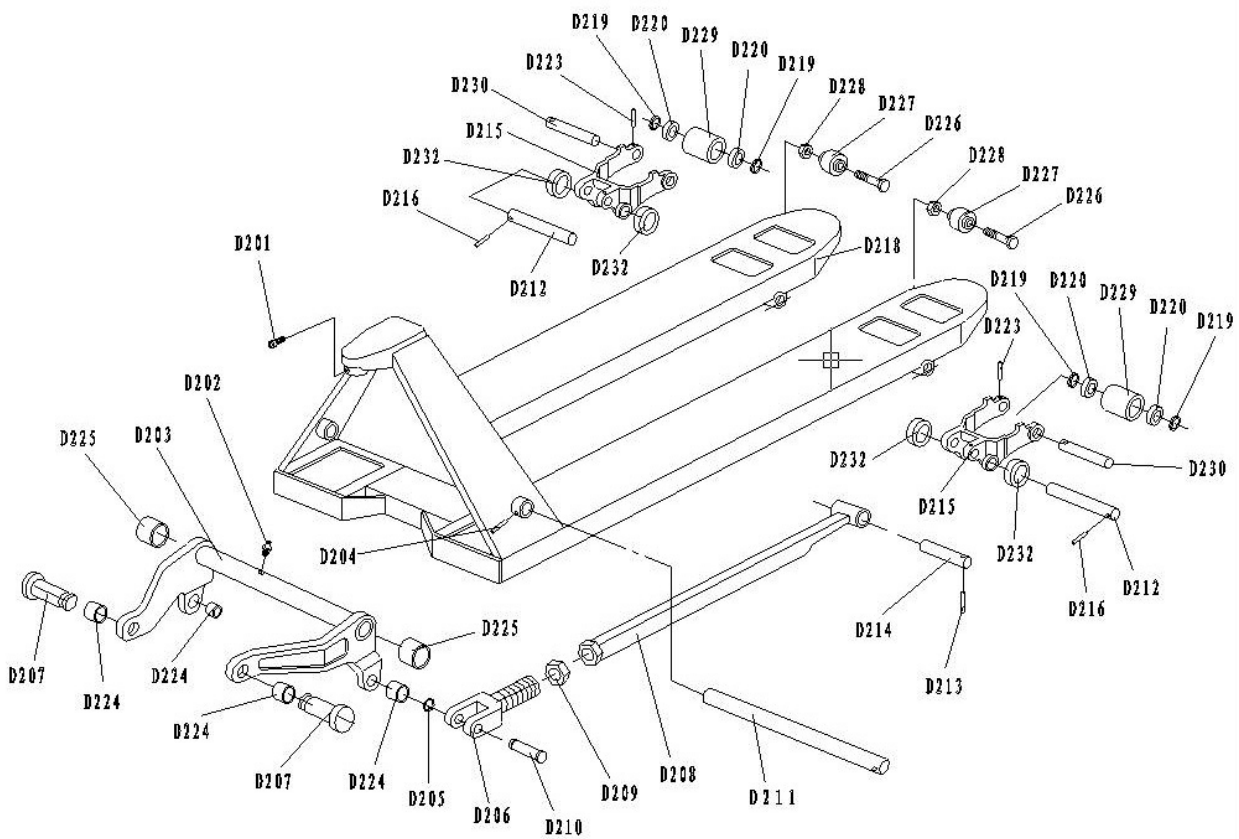

Figura 4 –Ilustración de las Partes de Reparación para el Conjunto de la Bomba de la Carretilla de Paleta

Lista de Partes de Reparación para el Conjunto de la Bomba de la Carretilla de Paleta

No.	Descripción	Cant.	No.	Descripción	Cant.
D101	Pistón de la bomba	1	D132	Placa de palanca	1
D102	Tapa del resorte	1	D133	Tornillo	1
D103	Resorte	1	D134	Tuerca	1
D104	Anillo de polvo	1	D135	Anillo O	1
D105	Sello	1	D136	Manga	1
D106	Tornillo	1	D137	Perno	1
D107	Anillo O	1	D139	Huso de la válvula de seguridad	1
D108	Resorte	1	D140	Resorte	1
D109	Huso de la válvula de bombeo	1	D141	Anillo O	1
D110	Asiento de la válvula de bombeo	1	D142	Tornillo	1
D111	Anillo O	1	D143	Anillo O	1
D112	Bola de acero	1	D144	Sello	1
D113*	Cuerpo de la bomba *	1*	D145	Pasador de rodillo	1
D115	Pasador de rodillo	1	D146	Bola de acero	1
D116	Rueda de giro	2	D147	Biela del pistón	1
D117	Eje de la rueda	1	D148	Anillo de polvo	1
D118	Placa de empuje	1	D149	Tornillo	1
D119	Engrasador de copa	1	D150	Pasador de rodillo	1
D120	Anillo de enganche	1	D151	Soporte	1
D121	Cubierta del rodamiento	1	D152	Pasador de rodillo	1
D122	Rodamiento	1	D153	Eje con orificio	1
D123	Pasador de rodillo	2	D154	Pasador de rodillo	1
D124	Tapa de la rueda	2	D155	Pasador de rodillo	1
D125	Anillo de enganche	2	D156	Buje	1
D126	Arandela	2	D157	Arandela de sellado	1
D127	Rodamiento	4	D158	Buje	2
D129	Resorte	1	D159B	Manga	1
D130	Perno de la huelga	1	D160B	Tornillo	1
D131	Anillo O	2			

* D113 es un montaje completo incluyendo todos los componentes hidráulicos necesarios, él de la pompa hidráulica incluye: D101, D102, D103, D104, D105, D106, D107, D108, D109, D110, D111, D112, D113, D129, D130, D131, D132, D133, D134, D135, D136, D137, D139, D140, D141, D142, D143, D144, D145, D146, D147, D148, D149, D150, D151, D152, D153, D154, D155, D156, D157, D158, D159B, D160B.

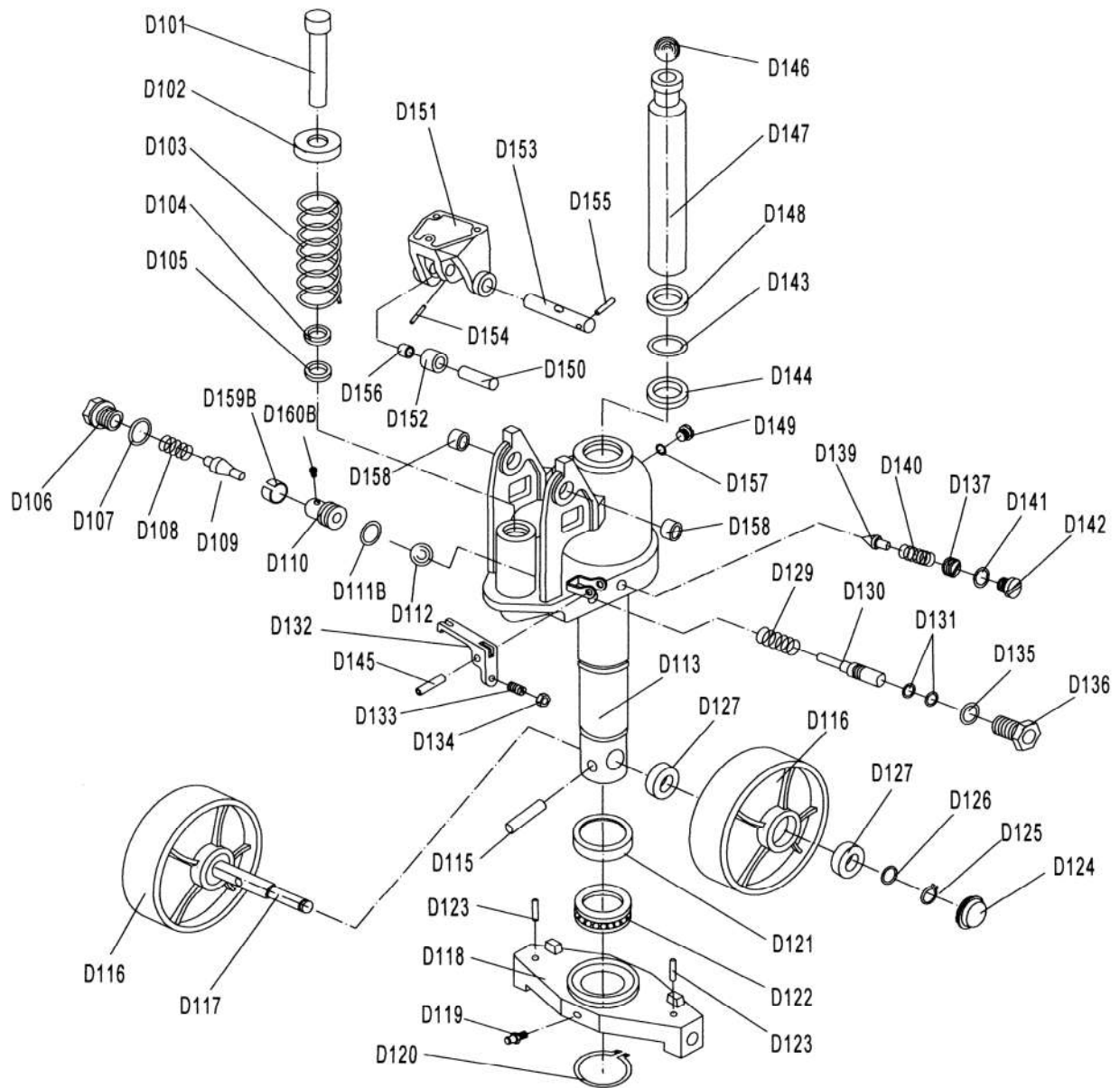
Veillez lire et conserver ces instructions. Lire attentivement avant de commencer à assembler, installer, faire fonctionner ou entretenir l'appareil décrit. Protégez-vous et les autres en observant toutes les informations sur la sécurité. Négliger d'appliquer ces instructions peut résulter en des blessures corporelles et/ou en des dommages matériels ! Conserver ces instructions pour références ultérieures.

Transpalette hydrauliques

DESCRIPTION

Les transpalettes hydrauliques Dayton sont un produit de service industriel qui fonctionne manuellement et est conçu pour soulever un poids maximum spécifié ci-dessous. Les caractéristiques de sécurité incluent une soupape de dérivation de surcharge et une vanne de réglage compensé par pression pour obtenir un abaissement contrôlé. Un levier manuel permettant de sélectionner les positions « soulever », « neutre », et « abaisser » est inclus dans l'équipement standard.



EN DÉBALLANT

Référez-vous aux pièces de rechange l'illustration et la liste des pièces de rechange pour vérifier toutes les pièces sont expliquées. Si les dommages sont évidents, informez livrer le porteur immédiatement et classez les réclamations nécessaires.

SPÉCIFICATIONS

Commande de montée/descente	Manuelle
Roues avant de la fourche	Entrée, charge, sortie
Vers une hauteur lorsque élevé	14
Tiges poussoir	Tube carré
Rayon du volant	190°
Galet de charge	74 mm x 93mm(polyuréthane)
Au principal	180 mm x 50 mm(polyuréthane)

Modèle	Cap. de charge	Hauteur max. de la fourche	Hauteur min. de la fourche	Longueur de la fourche	Largeur entre les fourche	Largeur de la fourche	Grandeur hors tout	Poids
12U125	2270kg*	190mm	75mm	1220mm	685mm	160mm	1600mm	71kg
5LA79	2000kg*	190mm	75mm	1220mm	685mm	160mm	1600mm	69kg

*Caractéristique de capacité de charge maximale lorsque cette charge est distribuée uniformément et centrée.

INFORMATIONS GÉNÉRALES SUR LA SÉCURITÉ

1. Lire attentivement tous les manuels inclus avec ce produit **avant** de le mettre en service. Avant de l'utiliser, inspecter le transpalette pour vérifier qu'il n'a pas subi de dommages pendant le transport. Se familiariser à fond avec les commandes et l'utilisation adéquate du transpalette.
2. Ne jamais surcharger le transpalette. Rester dans les caractéristiques nominales de capacité du transpalette.

3. Distribuer la charge uniformément sur les fourches – ne pas concentrer des charges sur un point ou charger une palette plus que l'autre.
4. Ne pas utiliser sur des surfaces inclinées ou inégales. Ne pas laisser le transpalette tomber d'un niveau de plancher vers un autre. Même une chute de 2,5 cm peut causer un choc qui risque de plier ou briser des composants.
5. La tige de piston de la pompe et le vérin de levage sont polis avec un fini en chrome durci afin de prolonger au maximum la durée de vie du joint et de minimiser les fuites d'huile. Ne pas laisser ces surfaces subir des encoches ou des piqûres en raison d'un mauvais usage. Comme pour tous les systèmes hydrauliques, la présence d'une fine pellicule d'huile sur les parties externes du piston est normale. Cette fine pellicule d'huile permet de lubrifier les surfaces polies et les joints sur lesquels elle passe. Ne pas tenir compte d'une trace d'huile, même sur les nouveaux appareils.
6. Ne pas placer les mains ou les pieds sous les fourches. Toujours enlever la charge avant d'effectuer des réparations. Immobiliser complètement le transpalette avant de travailler sur des composants qui risquent de pincer les doigts ou les mains en cas de mouvement.
7. Ne jamais autoriser quelqu'un à utiliser le transpalette comme une trottinette. Toute manipulation d'équipements lourds doit être effectuée avec le plus grand souci de sécurité pour l'opérateur et pour les autres.
8. Ne jamais laisser un transpalette chargé sans surveillance. Toujours abaisser les fourches lorsque le déplacement est terminé.
9. Éviter des environnements abrasifs ou corrosifs et/ou des matériaux qui risquent de se déverser sur les pièces du transpalette.

MONTAGE

(Référez-vous au Figure 2 et 4)

1. Enlevez les trois boulons (D611) de la parenthèse de poignée (D151).
2. Tout en alimentant la chaîne par le trou au centre de la parenthèse (D151) et de l'axe de parenthèse (D153) installez la poignée (D610) sur la parenthèse (D151). Passez les trois boulons (D611) dans la poignée dans la parenthèse (D151) et serrez solidement.

AJUSTEMENT

Le levier de commande, situé du bon côté de la poignée, a trois positions de fonctionnement (voir la Figure 1).

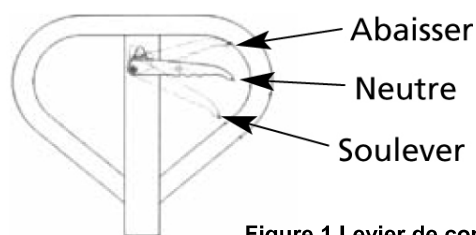

Figure 1 Levier de commande

TVérifier chaque fonction en pompant sur la poignée avec le levier de commande dans chacune des trois positions. Si les fonctions ne réagissent pas comme prévu, effectuer les ajustements nécessaires comme indiqué ci-dessous. Avec le temps, l'usure normale et les vibrations pourraient exiger des ajustements supplémentaires réguliers du transpalette.

1. Si les fourches ne s'élèvent pas alors que l'on pompe en position SOULEVER, tourner l'écrou d'ajustement (D134, figure 4) et/ou la vis de pression D133, figure 4) dans le sens antihoraire jusqu'à ce que les fourches s'élèvent pendant le pompage à la position SOULEVER.
2. Si les fourches ne s'abaissent pas alors que le levier est en position ABAISSER, tourner l'écrou et/ou la vis de pression dans le sens horaire jusqu'à ce que le levier de commande abaisse correctement les fourches.

3. Si les fourches s'élèvent alors que l'on pompe en position NEUTRE, tourner l'écrou d'ajustement et/ou la vis de pression dans le sens horaire jusqu'à ce que le pompage ne soulève plus les fourches et que la position NEUTRE fonctionne correctement.
4. Si les fourches descendent alors que le levier est en position NEUTRE, tourner l'écrou d'ajustement et/ou la vis de pression dans le sens antihoraire jusqu'à ce que les fourches ne s'abaissent plus. Après avoir effectué un ajustement, vérifier toutes les fonctions pour s'assurer qu'elles n'ont pas été modifiées, **avant d'utiliser l'appareil**

FONCTIONNEMENT

Le levier de commande à 3 positions fonctionne comme suit (voir la Figure 1) :

POUR SOULEVER

Insérer les fourches dans la palette. Placer le levier de commande à la position SOULEVER. Actionner la poignée en l'abaissant et la soulevant pour pomper le vérin du transpalette à la hauteur désirée.

NEUTRE

Lorsque la hauteur désirée est atteinte, placer le levier de commande du transpalette à la position NEUTRE. Déplacer le transpalette jusqu'à l'endroit désiré.

POUR ABAISSER

Placer le levier de commande à la position ABAISSER jusqu'à l'obtention de la hauteur désirée.

REMARQUE : Le levier doit se déplacer automatiquement à la position NEUTRE lorsqu'il est relâché. Si ce n'est pas le cas, ajuster comme il convient.

ENTRETIEN

AVERTISSEMENT

Enlever les charges avant d'effectuer une inspection ou de l'entretien.

Toutes les douilles et tous les roulements ont été lubrifiés à l'usine. Pour maximiser leur durée de vie, effectuer un entretien régulier. Utiliser la graisse qui convient à l'application et lubrifier chaque raccord de graissage tous les 6 mois. Des environnements plus rigoureux pourraient exiger un entretien plus fréquent.

QUOTIDIEN

Vérifier visuellement la présence de fuite d'huile, une déformation des bras, des fourches ou de tout autre composant; et un bruit ou une pliure inhabituelle du mécanisme de levage. Ne pas utiliser si ces conditions sont présentes.

MENSUEL

1. Vérifier le niveau d'huile hydraulique (plus fréquemment dans des applications à usage intensif).
2. S'assurer que toutes les étiquettes de sécurité sont en place et en bon état.
3. Enlever la poussière et les débris.

ANNUEL

Changer l'huile (plus fréquemment si la couleur est plus foncée ou si la texture est granuleuse).

REMARQUE : Si l'huile hydraulique est d'une couleur blanche et laiteuse, de l'eau s'est infiltrée dans le circuit hydraulique. Changer immédiatement l'huile hydraulique.

AJOUT D'HUILE HYDRAULIQUE AU RÉSERVOIR DE LA POMPE

REMARQUE : Utiliser de l'huile hydraulique standard.

ATTENTION

Le transpalette est lourd, utiliser l'équipement de sécurité adéquat et demander de l'aide pour

soulever le transpalette.

1. Vérifier que les fourches sont en position abaissée.

2. Placer le transpalette sur l'un ou l'autre côté. Placer le bouchon d'évacuation du cylindre hydraulique en position vers le haut.
3. Enlever le bouchon à vis.
4. Ajouter de l'huile hydraulique jusqu'à ce que le niveau d'huile apparaisse au fond du trou.
5. Remettre en place le bouchon d'évacuation et remettre le transpalette en position verticale.

⚠ AVERTISSEMENT

Ne pas tenter de réparer des transpalettes à moins que vous n'ayez été formé et autorisé à le faire.

Des blessures graves peuvent survenir.

⚠ AVERTISSEMENT

Ces produits ne peuvent être modifiés en aucune manière sans l'autorisation écrite du fabricant.

TABLEAU DE DÉPANNAGE

Symptôme	Cause(s) possible(s)	Action corrective
Les fourchettes ne se lèveront pas quand la poignée est pompée	1. La charge est trop lourde. La valve de vidange de surcharge est activée	1. Réduire la charge
	2. Le levier de commande n'est pas abaissé dans la position de « Abaisser »	2. Entrez le levier de commande vers le bas dans la position de « Abaisser » et pompez la poignée
	3. L'air a écrié le circuit hydraulique	3. L'air de purge du système, voit la section d'entretien
	4. Commande haut/bas déréglée	4. Ajustez, voyez la section de réglage de levier de commande
	5. Commande haut/bas cassée	5. Remplacez la commande haut/bas.
	6. Le levier de commande est déréglé	6. Suivre la procédure de réglage du levier de commande
	7. Bas niveau d'huile hydraulique ou impureté dans l'huile	7. Ajouter de l'huile hydraulique approuvée ou changer d'huile, comme indiqué
	8. La valve de pompage a échoué	8. Remplacez le tube équipé de pompage
Baisse de fourchettes juste après pomper vers le haut	1. Les composants de valve de pompe ont échoué l'exemple : Le ressort s'est fatigué/a fendu ou le siège de valve/axe a perdu la capacité de scellage	1. Remplacez le tube équipé.
	2. L'huile hydraulique a les impuretés qui ont obstrué le siège de soupape de commande	2. Vidangez l'huile, rincez et nettoyez la soupape de commande et la remplissez avec d'huile hydraulique propre/nouvelle.
	3. Commande haut/bas déréglée	3. Ajustez, voyez la section de réglage de levier de commande
Fuite d'huile	1. Joints usés ou endommagés 2. Autres fissures ou pièces usées	1. Remplacer les joints 2. Remplacer les pièces endommagées
Les fourchettes se lèvent quand le levier de commande est en position de NEUTRE	1. Le levier de commande n'est pas en position « neutre » 2. Ajustement de position neutre requis	1. Entrez le levier de commande dans la position neutre 2. Ajustez
Des fourchettes ne peuvent pas être abaissées à la taille minimum	1. Trop d'huile hydraulique 2. Tiges pousseur endommagées 3. La vue est endommagée/coudé	1. Vidangez un peu d'huile hydraulique et de tentative. 2. Remplacez les tiges pousseur 3. Remplacez-le

Commandez les pièces détachées en appelant gratuitement 1 800 323-0620

24 heures par jour – 365 jours par an

S'il vous plaît fournir l'information suivante :

- Numéro de modèle
- Numéro de série (s'il y en a un)
- Description de la pièce et son numéro
comme montré sur la liste de pièces

Figure 2 – Illustration des pièces
détachées pour poignée de
transpalette

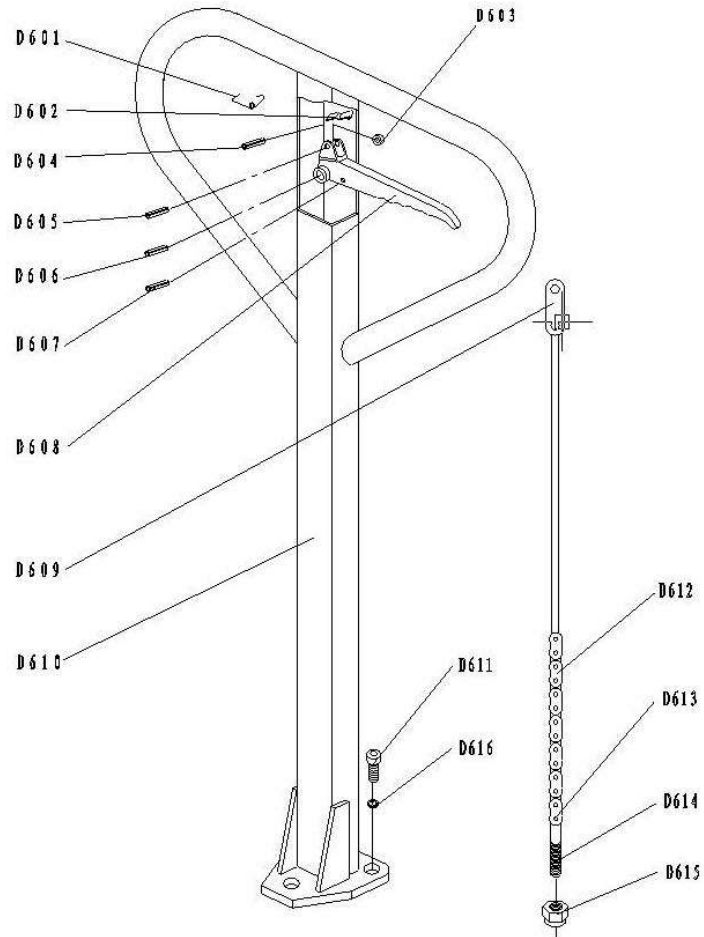

Liste des pièces détachées pour poignée de transpalette

N°	Description	Qté.	N°	Description	Qté.
D601	Ressort	1	D610A	Poignée, pour 12U125	1
D602	Ressort à lame	1	D610	Poignée, pour 5LA79	
D603	Rouleau	1	D611	Vis	3
D604	Goupille cylindrique	1	D612	Chaîne	1
D605	Goupille cylindrique	1	D613	Goupille	1
D606	Goupille cylindrique	1	D614	Tige filetée	1
D607	Goupille cylindrique	1	D615	Ecrou	1
D608	Levier de commande	1	D616	Rondelle de freinage	3
D609	Pivot	1			

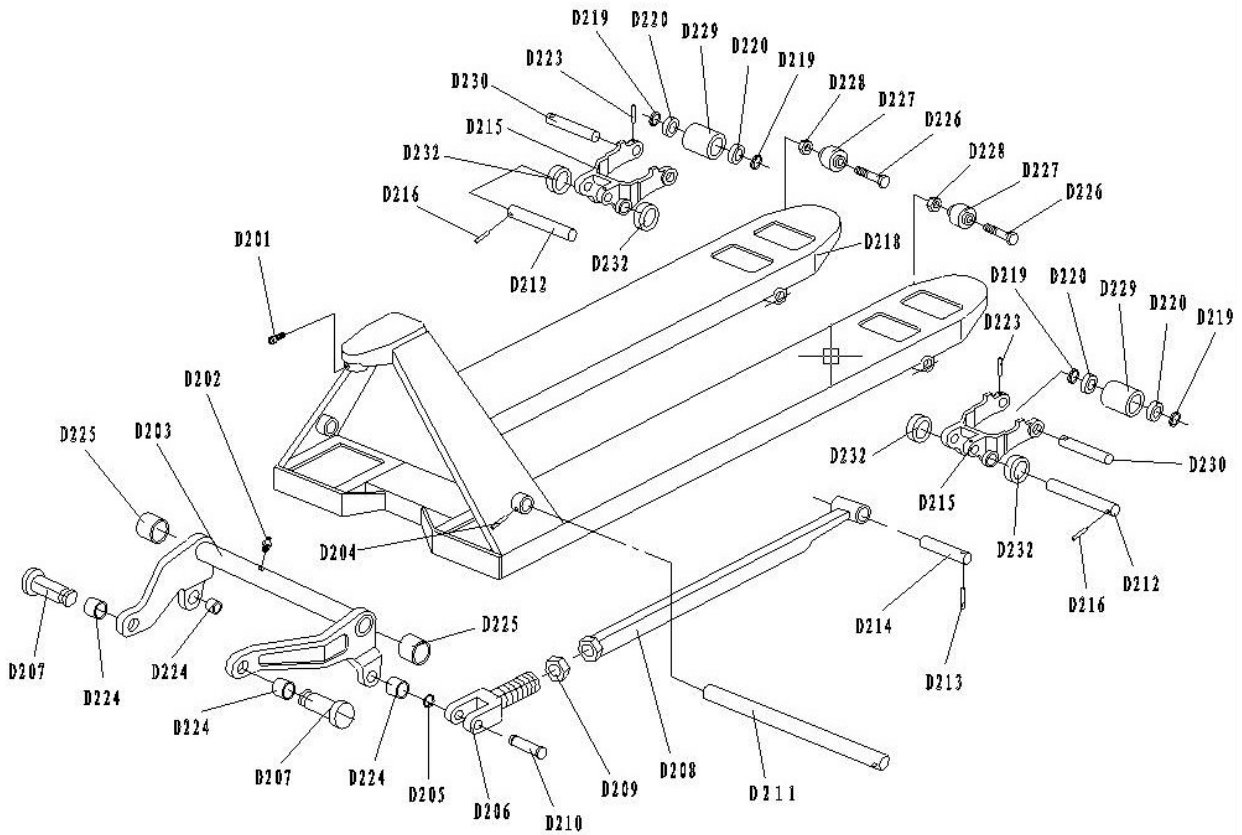

Figure 3 –Illustration des pièces détachées pour Cadre de fourche

Liste des pièces détachées pour Cadre de fourche

N°	Description	Qté.	N°	Description	Qté.
D201	Vis	1	D216	Goupille cylindrique	2
D202	Graisseur	1	D218A*	Cadre de fourche, pour 12U123 *	1*
D203	Culbuteur	1	D218*	Cadre de fourche, pour 5LA79 *	1*
D204	Goupille cylindrique	1	D219	Rondelle	4
D205	Circlip	2	D220	Roulement	4
D206	Joint	2	D223	Goupille cylindrique	2
D207	Arbre	2	D224	Douille	4
D208	Tige poussoir	2	D225	Douille	2
D209	Écrou	2	D226	Boulon	2
D210	Arbre	2	D227	Galet d'entrée	2
D211	Arbre	1	D228	Écrou, M10	2
D212	Arbre	2	D229	Galet de charge	2
D213	Goupille cylindrique	2	D230	Essieu de roue	2
D214	Arbre	2	D232	Rondelle	4
D215	Cadre pour la roue	2			

* Non disponible comme pièce de rechange

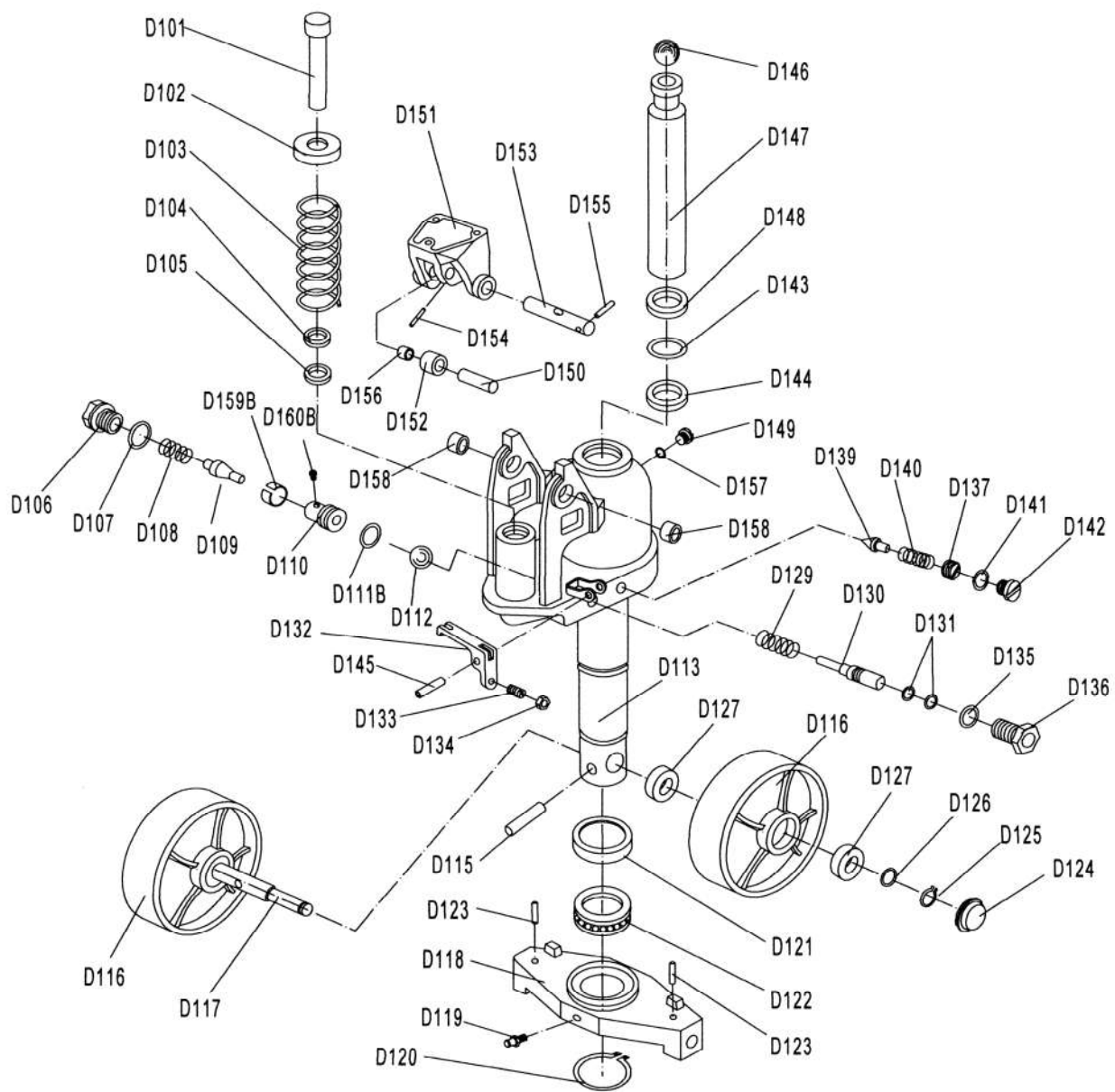

Figure 4 – Illustration des pièces détachées pour pompe de transpalette

Liste des pièces détachées pour pompe de transpalette

N°	Description	Qté.	N°	Description	Qté.
D101	Tige	1	D132	Levier	1
D102	Rondelle	1	D133	Vis	1
D103	Ressort	1	D134	Ecrou	1
D104	Joint	1	D135	Joint	1
D105	Joint	1	D136	Arbre	1
D106	Ressort	1	D137	Boulon	1
D107	Rondelle d'étanchéité	1	D139	Ressort de soupape de sécurité	1
D108	Ressort	1	D140	Ressort	1
D109	Axe de clapet de pompe	1	D141	Rondelle d'étanchéité	1
D110	Siège de clapet de pompe	1	D142	Vis	1
D111	Joint torique	1	D143	Joint torique	1
D112	Bille en acier	1	D144	Joint	1
D113*	Base of Pump	1*	D145	Goupille cylindrique	1
D115	Goupille	1	D146	Bille en acier	1
D116	Roue	2	D147	Tige de piston	1
D117	Arbre	1	D148	Joint	1
D118	Plateau de pression	1	D149	Vis	1
D119	Graisser	1	D150	Goupille à rouleau	1
D120	Rondelle	1	D151	Parenthèse	1
D121	Cache	1	D152	Rouleau presseur	1
D122	Roulement	1	D153	Essieu avec trou	1
D123	Goupille cylindrique	2	D154	Goupille cylindrique	1
D124	Cache	2	D155	Goupille cylindrique	1
D125	Ecrou	2	D156	Douille	1
D126	Rondelle	2	D157	Rondelle d'étanchéité	1
D127	Roulement	4	D158	Douille	2
D129	Ressort	1	D159B	Douille	1
D130	Goupille	1	D160B	Vis	1
D131	Joint	2			

* D113 est une pompe complète hydraulique comprenant tous les éléments hydrauliques nécessaires, il inclut : D101, D102, D103, D104, D105, D106, D107, D108, D109, D110, D111, D112, D113, D129, D130, D131, D132, D133, D134, D135, D136, D137, D139, D140, D141, D142, D143, D144, D145, D146, D147, D148, D149, D150, D151, D152, D153, D154, D155, D156, D157, D158, D159B, D160B.